



Dlaczego okna Krispol?

- **wymiary dostosowane do potrzeb** - dzięki produkcji na wymiar okna PVC KRISPOL znajdują zastosowanie zarówno w zabudowie standardowych, jak i niestandardowych otworów;
- **technologia na najwyższym poziomie** - okna PVC KRISPOL są produkowane z wykorzystaniem najnowocześniejszych technologii, rozwiązań i materiałów, takich jak energooszczędne profile 5, 6 i 7-komorowe, profile klasy A, klamki Secustik, okucia wyposażone w stopniowany uchył, ukryte zawiasy czy zaczepy magnetyczne;
- **różnorodność dostępnych produktów** - rozmaite rozwiązania konstrukcyjne oraz bogate wyposażenie gwarantuje możliwość spełnienia potrzeb każdej inwestycji;
- **oferta na każdą kieszeń** - dla klientów szukających rozwiązań zarówno ekonomicznych, jak i zaawansowanych technologicznie KRISPOL przygotował 3 systemy okienne: FEN, FEN 76, FEN 92;
- **kolor jakiego szukasz** - w stałej ofercie szeroka gama oklein dekorów drewnopodobnych oraz kolorów, z możliwością wykonania konstrukcji dwukolorowych (bikolor). Spójna dla wszystkich produktów paleta kolorystyczna daje możliwość swobodnej, konsekwentnej i pomysłowej aranżacji domu;
- **atrakcyjny design** - zapewnia elegancki i nowoczesny wygląd okien i ich zgodność z aktualnymi trendami rynkowymi;
- **kompatybilność rozwiązań pod względem funkcjonalnym i estetycznym** - szeroki wybór rolet - do zabudowy, nakładane na okno oraz elewacyjne - stanowi doskonale rozszerzenie i uzupełnienie oferty okiennej;
- **energooszczędność** - wykorzystując nasze produkty możesz zbudować dom pasywny!

Okucia



ZACZEP ANTYWŁAMANIOWY
DOLNY



STOPNIOWANY
UCHYŁ



ROLKA DOCISKOWA
- „GRZYBEK”



ELEMENT
WIELOFUNKCYJNY



KRYTA STRONA
ZAWIASOWA



KLAMKA
SECUSTIK

Mikrowentylacja

Po przekręceniu klamki w górę o 45° od pozycji poziomej między ramą a skrzydłem powstaje niewielka (3 mm) szczelina, która zapewnia stały dopływ świeżego powietrza. Skrzydło pozostaje w tej pozycji dzięki specjalnemu zaczepowi rozszczelniającemu.

Stopniowany uchył

Umożliwia wykorzystanie 5 położeń skrzydła, poprzez sterowanie klamki. Uchylone skrzydło jest również zabezpieczone przed zatrzasknięciem. Funkcja ta reguluje intensywność wietrzenia odpowiednio do potrzeb, a także pozwala uniknąć niepotrzebnych strat ciepła.

Zatrask balkonowy

Umożliwia przymknięcie drzwi balkonowych od zewnątrz.

Element dwufunkcyjny

Blokada obrotu klamki z podnośnikiem skrzydła. Uniemożliwia uchylenie skrzydła, gdy okno jest otwarte. Zapobiega wyczepieniu się skrzydła z górnego zawiasu. Szczególnie polecany dla dużych okien.

Element wielofunkcyjny

Rozwinięcie elementu dwufunkcyjnego o funkcję zatrasku balkonowego.

Zaczepy magnetyczne

Czujniki otwarcia okna, stanowiące część systemu alarmowego, skuteczne, lecz dyskretne – pozostają niewidoczne przy zamkniętym oknie.

Kryta strona zawiasowa

System mocowania skrzydła jest w całości ukryty w luzie wrębowym. Przy zamkniętym oknie zawiasy są całkowicie niewidoczne - jest to możliwe dzięki specjalnej, opatentowanej konstrukcji dolnego zawiasu.

Klamka Secustik® firmy HOPPE

- bezpieczeństwo, które... słycać!

Każdorazowe przekręcenie klamki Secustik® powoduje precyzyjne przesunięcie wałków ryglujących w kolejne pozycje na obwodzie obudowy. Towarzyszy temu charakterystyczne kliknięcie, potwierdzające, że funkcja zabezpieczenia jest aktywna. Opatentowany mechanizm blokujący zastosowany w klamkach Secustik® uniemożliwia manipulację przy niej i przesunięcie okucia obwodniowego okna od zewnątrz, zabezpieczając przed włamaniem. Klamka dostępna jest w czterech wariantach kolorystycznych: biały, brąz, złoty, srebrny.

FEN

ENERGOOSZCZĘDNOŚĆ I EKOLOGIA – połączenie wysokich parametrów izolacji cieplnej i akustycznej z ponadczasową elegancją. Niewątpliwą zaletą tego systemu jest także korzystna cena.

przeszklenie zespolone

dwuszybowe o grubości 24 mm - układ szyb pokrytych powłoką niskoemisyjną oddzielony od siebie aluminiową ramką dystansową w kolorze srebrnym, wypełniony gazem szlachetnym - ARGON

duże wzmocnienia stalowe

zapewniają stabilność, niezmienność kształtu i długotrwałe działanie

ekologia

elementy profili wykonane są z ekologicznego, powtórnie przetworzonego tworzywa sztucznego; jego walory ekologiczne poparte są znakomitymi właściwościami mechanicznymi

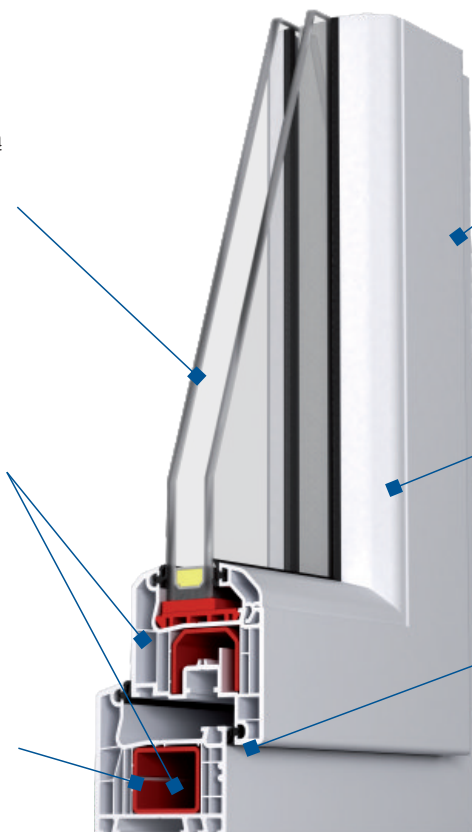

profile wykonane z najwyższej jakości tworzywa PVC są łatwe w utrzymaniu w czystości i odporne na warunki atmosferyczne

doskonałość formy uzyskana dzięki połączeniu eleganckiego, prostego skrzydła z najnowocześniejszą techniką okienną

5-komorowe profile ramy i skrzydła o głębokości 70 mm, w połączeniu z dwoma wysokiej jakości uszczelkami, zapewniają wysoką izolacyjność cieplną i akustyczną

**Wyposażenie**

Okna FEN wyposażone są w okucie obwiedniowe, rozwiernie i rozwierno-uchylne.

Standardowe wyposażenie serii FEN obejmuje:

- wysokiej jakości klamkę Secustik zwiększającą skuteczność ochrony antywłamaniowej,
- zaczep mikrowentylacji umożliwiający ergonomiczne wietrzenie pomieszczeń,
- zaczep antywyważeniowy poprawiający poziom bezpieczeństwa,
- zespolenie niskoemisyjne dwuszybowe o szerokości 24mm,
- podwójny system uszczeliek dociskowych w kolorze czarnym,
- pięciokomorowy profil parapetowy mocowany do dolnej ościeżnicy.

Wyposażenie opcjonalne serii FEN obejmuje:

- w przypadku okien balkonowych - zatrask balkonowy,
- kolorystykę profili w zakresie przypisanym do serii.

FEN 76

NAJCIEPLEJSZE OKNA W SWOJEJ KLASIE - dzięki wykorzystaniu nowoczesnych komponentów i najlepszych dostępnych technologii uzyskują parametry termiczne zbliżone do okien pasywnych.

szerokie możliwości szklenia

stosowane są przeszklenia zespolone dwuszybowe o grubości 24 oraz trzyszybowe 40 lub 44 mm; przeszklenie zespolone to układ szyb pokrytych powłoką niskoemisyjną oddzielony od siebie ramką dystansową, wypełniony gazem szlachetnym - ARGON

duże wzmocnienia stalowe

zapewniają stabilność, niezmienną kształtu i długotrwałe działanie

energooszczędne profile klasy A

grubość zewnętrznych ścianek profilu sięgająca 3 mm gwarantuje ponadczasową trwałość i funkcjonalność

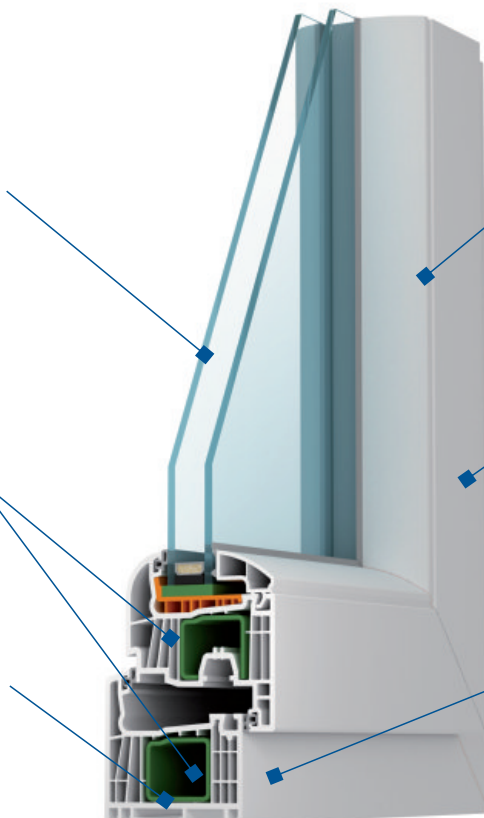

doskonałość formy: elegancki

i designerski, lekko zaokrąglony profil zapewnia atrakcyjny wygląd okien

kolorystyka - profile w kolorze białym

z gwarancją śnieżnobiałego odcienia i polysku oraz szeroki wachlarz oklein dekorów drewna i kolorów

szeroki system 7-komorowy

ponadstandardowa głębokość systemu - aż 76 mm, w połączeniu z 7 komorami wewnątrz profilu gwarantuje nadzwyczajnie niski współczynnik przenikania ciepła

Wyposażenie

Okna FEN 76 wyposażone są w okucie obwiedniowe, rozwierno-uchylne.

Standardowe wyposażenie serii FEN 76 obejmuje:

- wysokiej jakości klamkę Secustik zwiększającą skuteczność ochrony antywłamaniowej,
- zaczep mikrowentylacji umożliwiający ergonomiczne wietrzenie pomieszczeń,
- zaczepy antywyważeniowe poprawiające poziom bezpieczeństwa,
- blokadę antyprzeciągową eliminującą ryzyko uszkodzenia okna w przypadku przeciągów,
- elementy dwufunkcyjny łączący w sobie podnośnik skrzydła z blokadą błędnego położenia klamki,
- zespolenie niskoemisyjne dwuszybowe o szerokości 24 mm,
- pięciokomorowy profil parapetowy mocowany do dolnej ościeżnicy,
- podwójny system uszczelki dociskowych w kolorze dopasowanym do koloru profili.

Opcjonalne wyposażenie serii FEN 76 obejmuje:

- funkcję stopniowanego uchyltu rozszerzającą zakres możliwości wietrzenia pomieszczenia,
- w przypadku okien balkonowych - zatrask balkonowy,
- element wielofunkcyjny łączący w sobie funkcje podnośnika skrzydła, blokady błędnego położenia klamki i zatrasku balkonowego,
- zaczep magnetyczny umożliwiający podłączenie okna do systemów alarmowych (inteligentne budynki),
- zespolenie niskoemisyjne trzyszybowe z technologią ciepłej ramki z zastosowaniem szklenia o szerokości 40 lub 44 mm,
- kolorystykę profili w zakresie przypisanym do serii,
- kryta strona zawiasowa.

FEN 92

POŁĄCZENIE INNOWACYJNEJ TECHNIKI I ELEGANCKIEGO DESIGNU. Niezrównana izolacyjność termiczna i akustyczna. Możliwość zastosowania bardzo grubych przeszkleń. Dzięki prostym, delikatnym kształtom profili i ich niskiemu złożeniu pomimo szerokiej zabudowy zaskakują eleganckim i subtelnym wyglądem.

szerokie możliwości szklenia

stosowane są przeszklecia trzyszybowe o szerokościach 40, 44 i 48 mm, istnieje też możliwość zastosowania przeszkleń czteroszybowych o grubości nawet 60 mm; przeszklecie zespolone to układ szyb pokrytych powłoką niskoemisyjną oddzielony od siebie ramką dystansową, wypełniony gazem szlachetnym - ARGON

najlepsza ochrona:

potrójny system uszczelnień - dwie uszczelki oporowe i jedna środkowa - zapewnia niezawodną szczelność okien w każdych warunkach atmosferycznych

stabilność:

bezpieczne przenoszenie ciężaru grubych zestawów szyb dzięki specjalnie zaprojektowanym komorom i dużym wzmocnieniom

bezkompromisowa głębokość

systemu; profile o głębokości 92 mm i niezwykle szerokie komory wew. profilu gwarantują niespotykane niski współczynnik przenikania ciepła

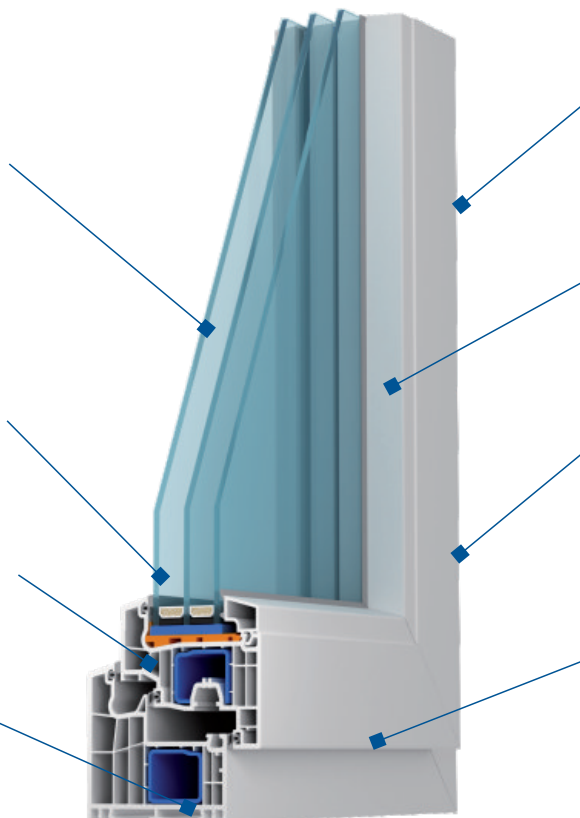

profile w kolorze białym z gwarancją

śnieżnobiałego odcienia i połysku: śnieżnobiałe, błyszczące profile wykonane są z najwyższej jakości tworzywa PVC, łatwe w utrzymaniu w czystości i odporne na warunki atmosferyczne

energooszczędne profile klasy A

- grubość zewnętrznych ścianek profilu sięgająca 3 mm gwarantuje ponadczasową trwałość i funkcjonalność

elegancja subtelne kształty i niskie

złożenie profili ramowych, umożliwiające dodatkowo lepsze oświetlenie pomieszczeń

szeroki wybór kolorów

dzięki możliwości wykorzystania kilkudziesięciu oklein i zastosowania różnych wariantów kolorystycznych: oklejenie jednostronne od zewnątrz, oklejenie dwustronne w tym samym kolorze, oklejenie dwustronne w różnych kolorach (bikolor) - znakomity sposób na dopasowanie wyglądu okien zarówno do stylistyki wnętrza, jak i kolorystyki elewacji

Wyposażenie

Okna FEN 92 wyposażone są w okucie obwiedniowe, rozwierno-uchylne.

Standardowe wyposażenie serii FEN 92 obejmuje:

- wysokiej jakości klamkę Secustik zwiększającą skuteczność ochrony antywłamaniowej,
- funkcję stopniowanego uchylu rozszerzającą zakres możliwości wietrzenia pomieszczenia,
- zaczepy antywyważeniowe poprawiające poziom bezpieczeństwa,
- blokadę antyprzeciągową eliminującą ryzyko uszkodzenia okna w przypadku przeciągów,
- element dwufunkcyjny łączący w sobie funkcję podnośnika skrzydła i blokady błędnego położenia klamki,
- zespolenie niskoemisyjne trzyszybowe z technologią ciepłej ramki z zastosowaniem szklenia o szerokości 40 mm,
- pięciokomorowy profil parapetowy mocowany do dolnej ościeżnicy,
- potrójny system uszczeliek dociskowych w kolorze dopasowanym do koloru profili.

Wyposażenie opcjonalne serii FEN 92 obejmuje:

- zespolenie niskoemisyjne trzyszybowe z technologią ciepłej ramki z zastosowaniem szklenia o szerokości 44 lub 48 mm,
- krytą stronę zawiasową (niewidoczne zawiasy) poprawiającą walory estetyczne okna,
- zaczep magnetyczny umożliwiający podłączenie okna do systemów alarmowych (inteligentne budynki),
- element wielofunkcyjny łączący w sobie funkcję podnośnika skrzydła, blokady błędnego położenia klamki i zatrasku balkonowego,
- w przypadku okien balkonowych - zatrask balkonowy,
- kolorystykę profili w zakresie przypisanym do serii.



KRISPOL jest przedsiębiorstwem obecnym w branży budowlanej od 1991 roku, zaliczonym do grona najważniejszych polskich producentów bram garażowych, przemysłowych, rolet zewnętrznych i innych produktów w branży technik osłonowych. Współpracując z najlepszymi dostawcami w kraju i za granicą, tworzy produkty od lat doceniane przez użytkowników i wyróżniane przez ekspertów. Świadczą o tym m.in. nagrody „Gazeta Biznesu”, „Kryształowy profil”, „Jakość roku”, „Lider stolarki budowlanej”, czterokrotny tytuł „Produkt Przyjazny dla Mojego Domu”, a także wyróżnienie rolet zewnętrznych tytułem „Najlepsze w Polsce”.

W ofercie KRISPOL znajdują się również:



BRAMY GARAŻOWE



BRAMY PRZEMYSŁOWE



KRATY ROLOWANE



ROLETY ZEWNĘTRZNE



STOLARKA ALUMINIOWA

Bramy garażowe KRISPOL to produkty nie tylko bezpieczne i funkcjonalne, lecz również komfortowe i estetyczne. Różnorodność ich wzorów i kolorów gwarantuje spełnienie oczekiwań każdego Klienta. KRISPOL oferuje bramy garażowe segmentowe i rolowane.

Bramy przemysłowe KRISPOL to idealne zabezpieczenie pomieszczeń firmowych. Chronią one przed włamaniem, a także eliminują ryzyko wypadków. KRISPOL oferuje bramy przemysłowe segmentowe i rolowane.

KRISPOL oferuje dwa rodzaje krat rolowanych: stalowe oraz aluminiowe, produkowane na wymiar. Wyposażenie obiektu w kratę rolowaną pozwala na stałą i atrakcyjną, a jednocześnie w pełni bezpieczną ekspozycję oferowanych produktów.

Rolety zewnętrzne KRISPOL są wykonane z wysokiej jakości profili aluminiowych i wypełnione bezfreonową pianką poliuretanową, dzięki czemu zimą oraz w nocy skutecznie zatrzymują ciepło, a latem chronią przed światłem i przegrzaniem. Rolety zapewniają także ochronę przed hałasem i są dodatkową przeszkodą dla włamywaczy.

Stolarka aluminiowa KRISPOL gwarantuje trwałość, łatwość w utrzymaniu i odporność na warunki zewnętrzne. KRISPOL oferuje drzwi wejściowe i boczne, drzwi jedno- i dwuskrzydłowe, drzwi z naswietleniem górnym i bocznym, okna oraz witryny.

